

3D-Kraftsensor (Zug-/Druckkraft)

MAK-140-2,5kN

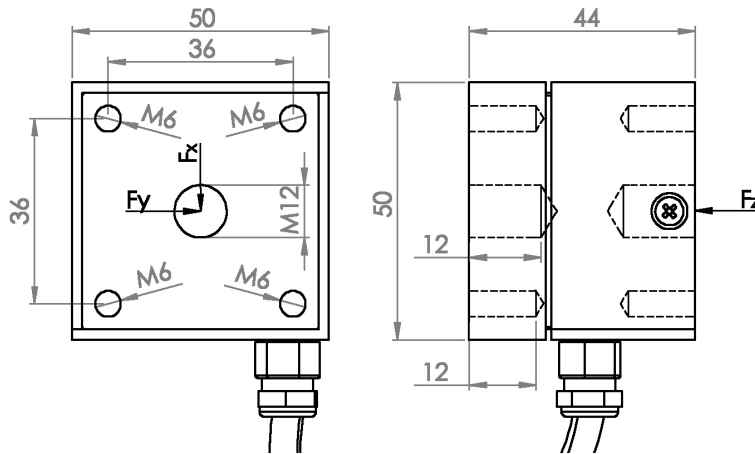

Speisung X+	U _{xs+} gelb
Ausgang X+	U _{xb+} weiß
Ausgang X-	U _{xb-} grün
Speisung X-	U _{ys-} braun
Speisung Y+	U _{ys+} violett
Ausgang Y+	U _{yb+} rot
Ausgang Y-	U _{yb-} blau
Speisung Y-	U _{ys-} schwarz
Speisung Z+	U _{zs+} rot/blau
Ausgang Z+	U _{zb+} rosa
Ausgang Z-	U _{zb-} grau
Speisung Z-	U _{zs-} grau/rosa

Kennwerte

Fabrikat	RIEGER	
Technologie	Präzisions-Metallfolien DMS-Vollbrücke	
Messart	Zug-/Druckkraft mehrachsig	
Nennkraft (Fz)	2,5kN	
Nennkraft (Fx, Fy)	0,5kN	
Messgenauigkeit (bei 22°C)	≤ ±0,5 %	v.E.
Speisespannung	5 V	
Empfindlichkeit	ca. 1,5 mV/V	
Nullsignal	≤ ± 2 % v.E.	

Spezifikation

Gesamtfehler (Linearität, Hysterese, Wiederholgenauigkeit, Kriechen 30min)	≤ ± 0,5 %	v.E.
Temperaturfehler Nullsignal	≤ ± 0,03 %	v.E. /K
Temperaturfehler Empfindlichkeit	≤ ± 0,05 %	v.S. /K
Kompensierter Temperaturbereich	+10..+50 °C	
Betriebstemperaturbereich	-20..+70 °C	
empfohlene statische Last	≤ 120 %	v.E.
maximal zulässige Last (statisch)	≤ 150 %	v.E.
empfohlene dynamische Last	≤ 70 %	v.E.
Übersprechen	≤ 1 %	v.S.
Eigenfrequenz	≥ 500 Hz	
Lebensdauer (Lastzyklen bei Nennlast)	> 10 ⁶	
Messweg	ca. 0,2 mm	
Material	hochfeste Al-Legierung	
Gewicht (ohne Kabel)	ca. 200 g	
Brückenwiderstand (Eingang/Ausgang)	Fz: ca. 700/700 Ω, Fx/Fy: ca. 350/350 Ω	
Schutzart nach DIN EN 60529	IP 54	
Anschluß	2m geschirmtes hochflexibles Kabel 12-adrig, Ø6mm, freie Lötenden	
Einbauhinweise	Montage spannungsfrei auf ebener Befestigungsfläche	

Optionen

-O: Nullsignal ≤ ± 0,5 % v.E	-ST[x]: mit Anschlussstecker (x=Typ)
-KL[x]: geänderte Kabellänge (x in Meter)	-N: standardisiertes Ausgangssignal 1,0mV/V

v.E. – vom Endwert
v.S. – vom Sollwert
Änderungen vorbehalten!

Weitere technische Daten und kundenspezifische Anpassungen auf Anfrage.



WINNIPEG AVENUE B-118
BADEN-AIRPARK
D-77836 RHEINMÜNSTER

FON: +49 7229 / 18520-0
FAX: +49 7229 / 18520-20
info@rieger-sensortechnik.de
www.rieger-sensortechnik.de

V1.1

13.08.12

MAK-140-2,5kN.pdf